

### Detalhe piso podotátil

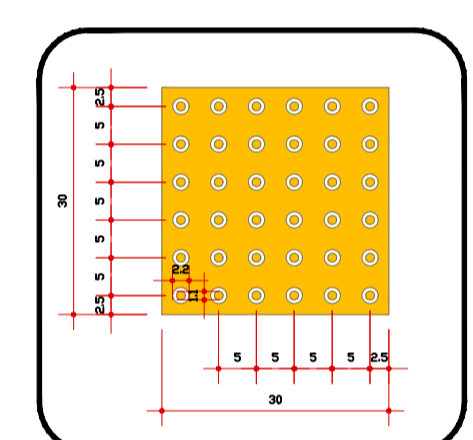

Tipo: ALERTA

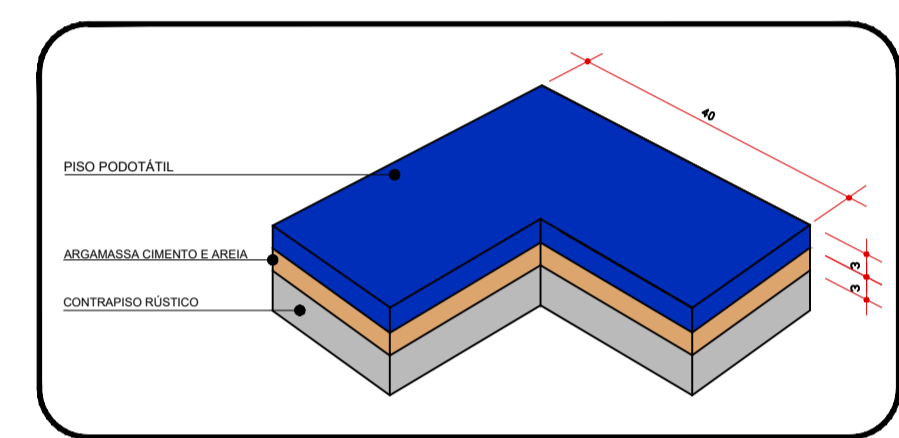
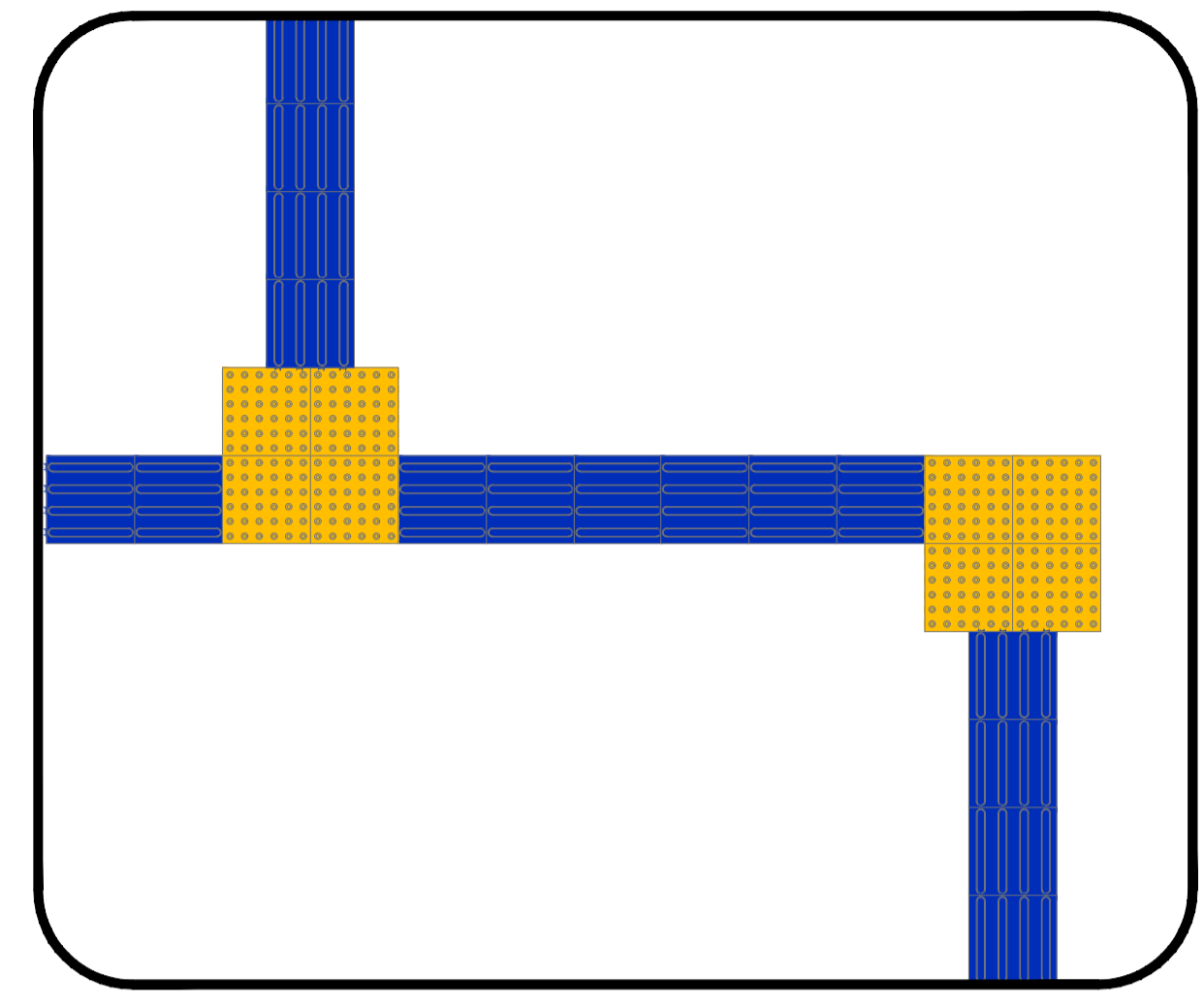
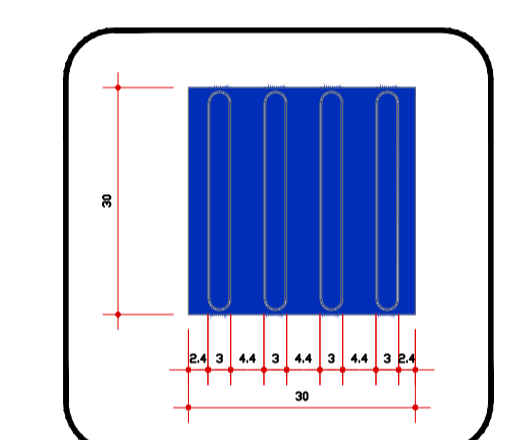

Tipo: DIRECIONAL

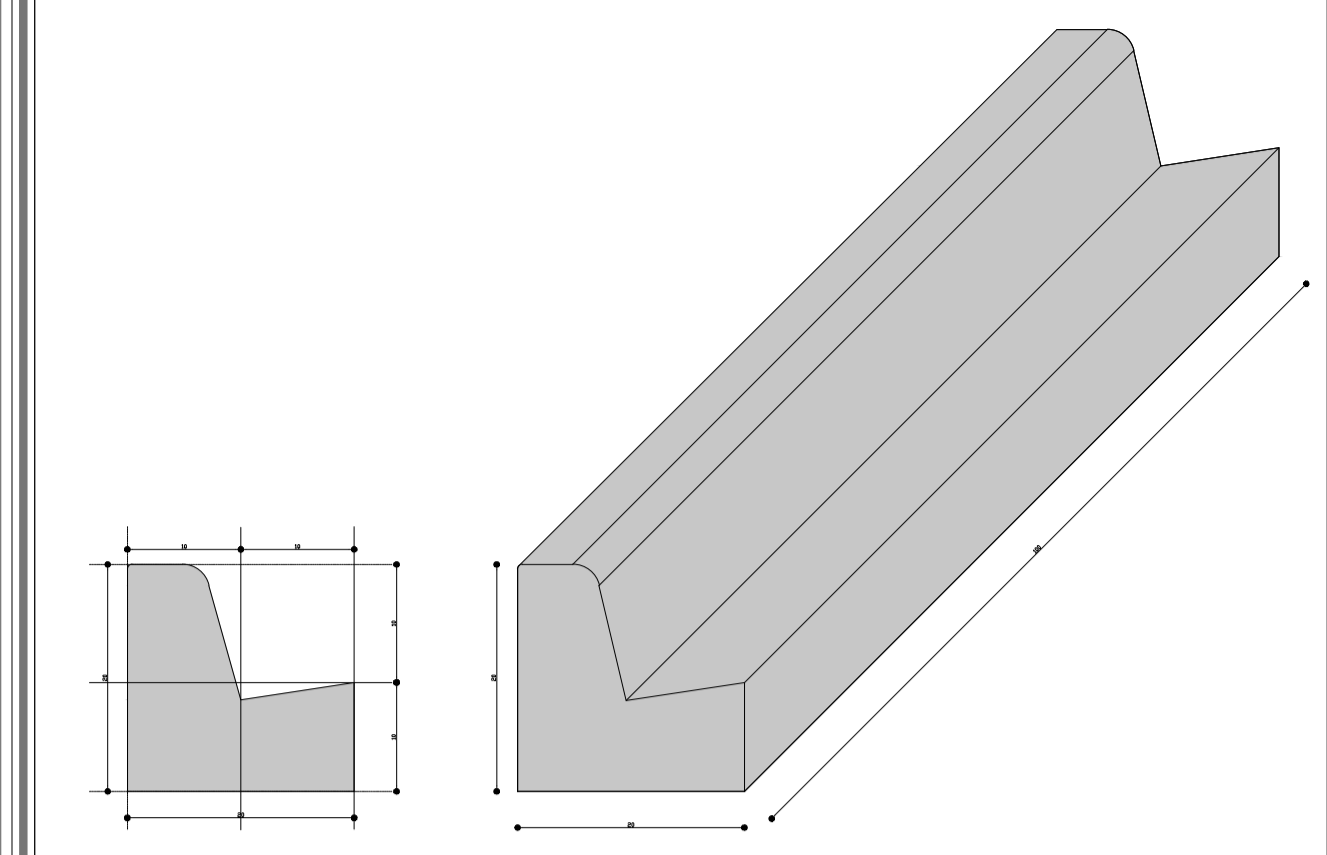

DETALHE GUIA DE MEIO FIO COM SARJETA  
ESCALA 1:25

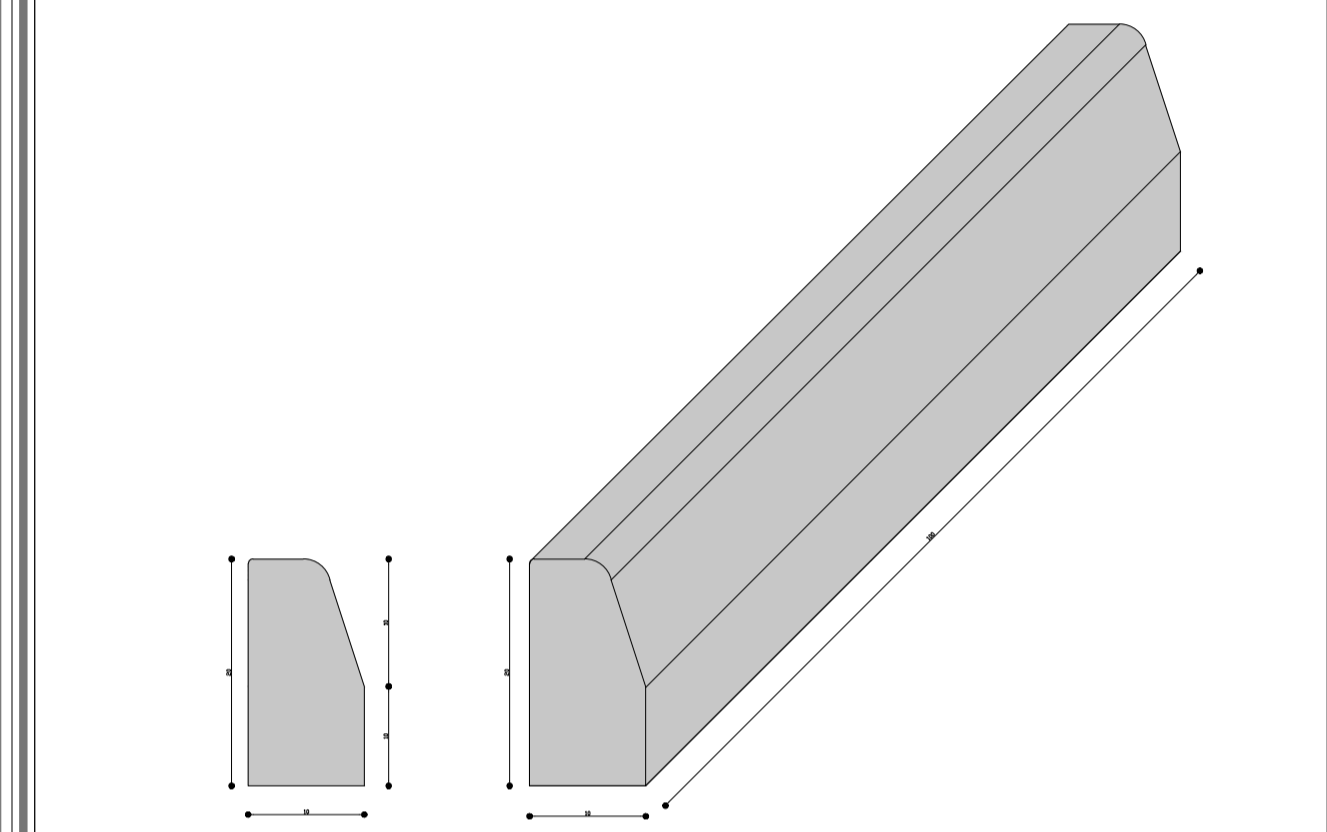

DETALHE GUIA DE MEIO FIO SEM SARJETA  
ESCALA 1:25

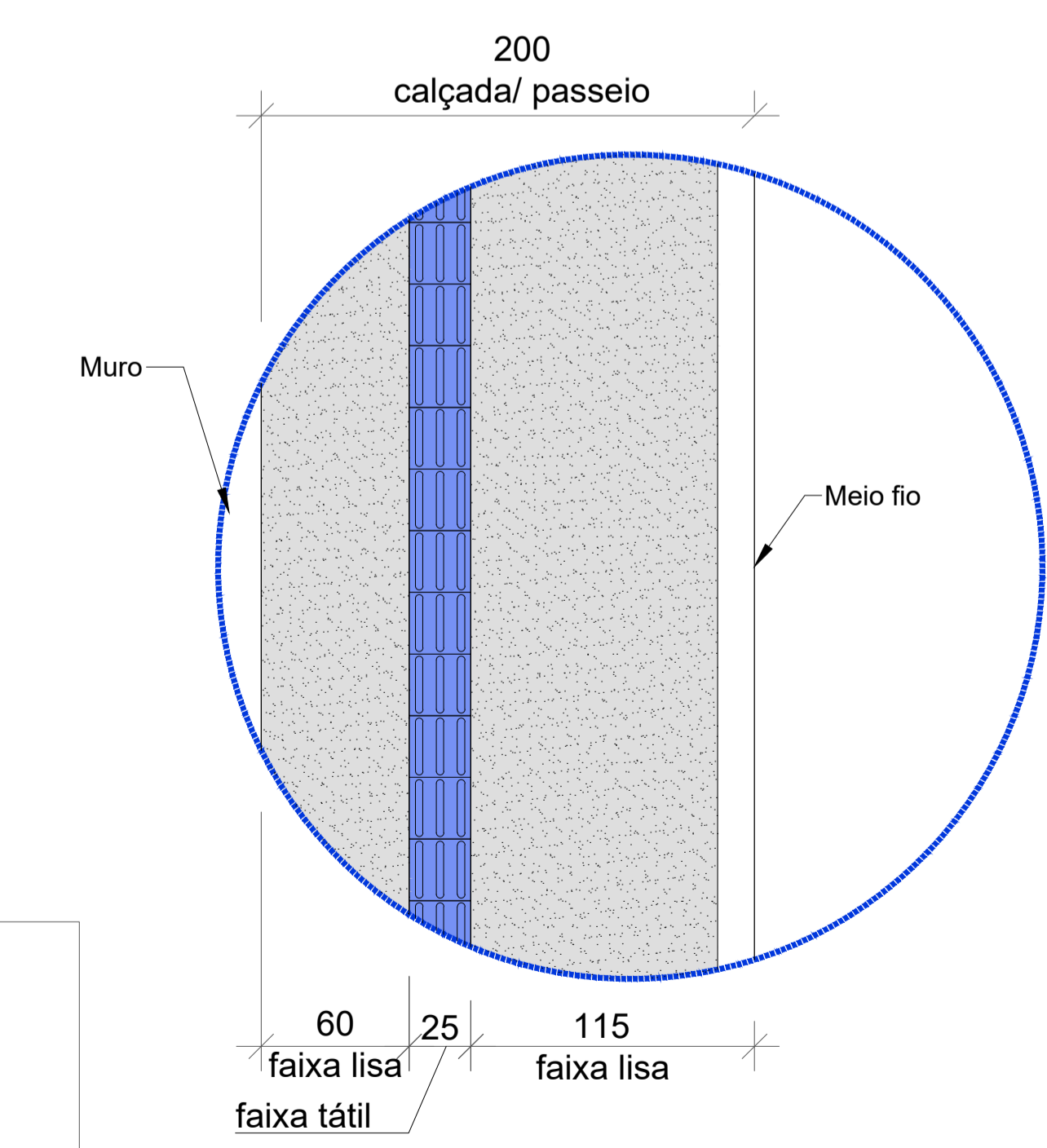

### Detalhe 01 - Passeio (conforme NBR 16537/2024)

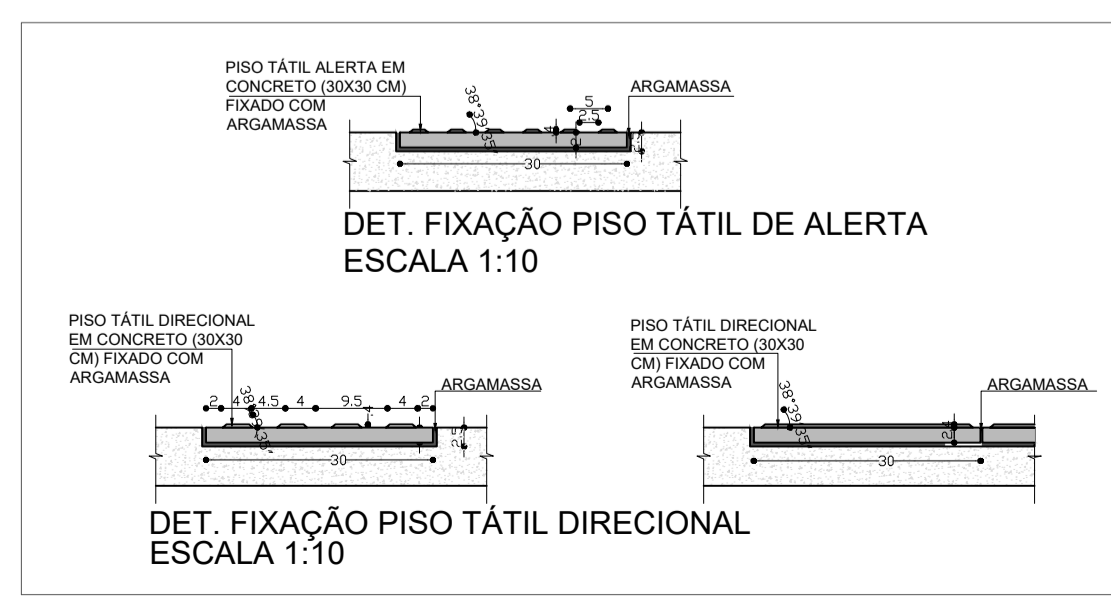

### 1 IMPLANTAÇÃO

Escala 1/250

CEMITÁRIO MUNICIPAL DE NOVA ESPERANÇA DO SUDOESTE

Prefeitura: Vigilância Sanitária:	
NOTAS	
Obra: <b>ABRIGO (aberto), CALÇADA E MURO DE ARRIMO</b> em NOVA ESPERANÇA DO SUDOESTE	Prefeitura Municipal de <b>Nova Esperança do Sudoeste</b>
Local obra: Lotes nº 62 Gleba nº 24-FB Rua Severino Frizon Ruaro Bairro Centro Nova Esperança do Sudoeste / Pr	Projeto: <b>ARQUITETÔNICO</b>
Área: 632,30 m² Escala: INDICADA	Proprietário: Prefeitura Municipal de Nova Esperança do Sudoeste CNPJ: 93.589.289/0001-32
Responsável Técnico: <b>PAULO CEZAR DE ANDRADE</b> Arquiteto e Urbanista CREA - AB 325/0	Prancha: <b>01/04</b> Desenho: Paulo Cezar de Andrade Data: 12 de março de 2024
(41) 3546-1144 prefeitura@novaesperancadosudoeste.pr.gov.br	1128,0 x 595,0 mm